

FIG 6

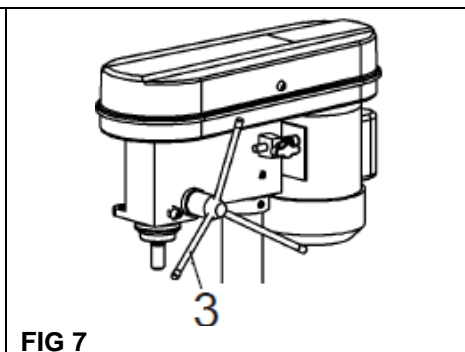

FIG 7

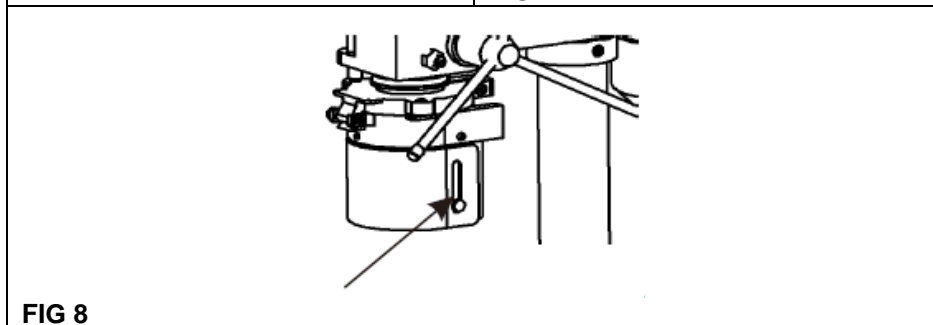

FIG 8

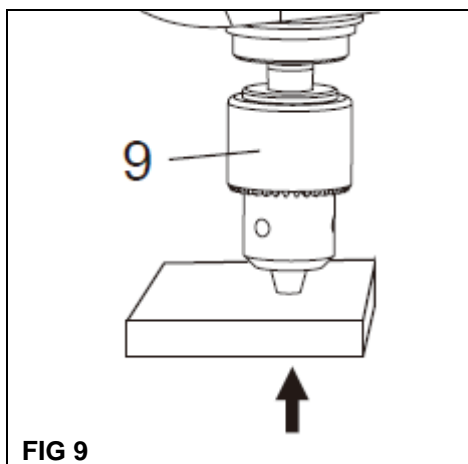

FIG 9

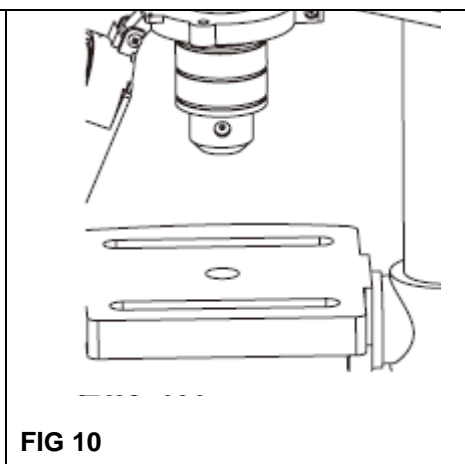

FIG 10

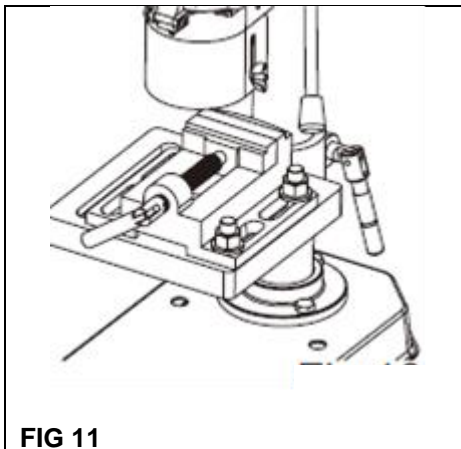

FIG 11

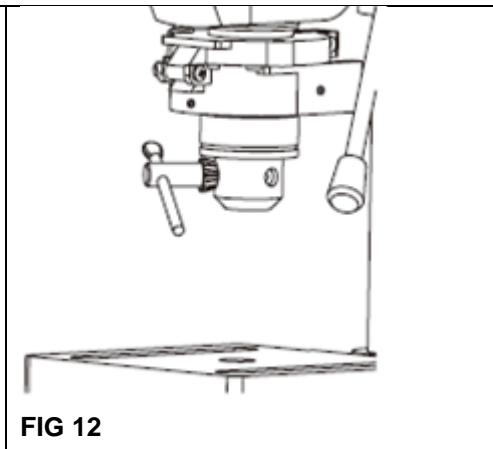

FIG 12

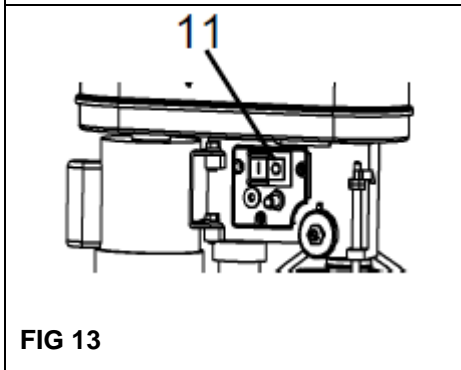

FIG 13

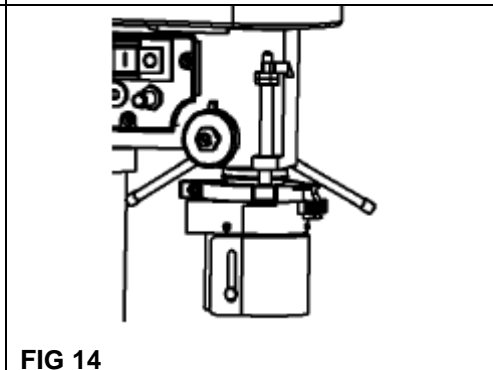

FIG 14

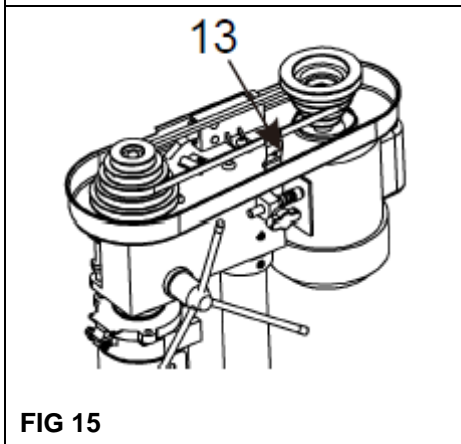

FIG 15

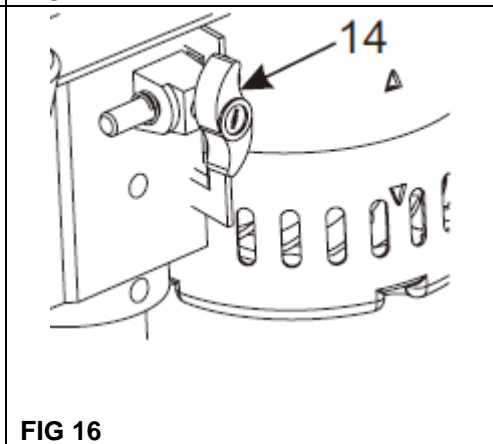

FIG 16

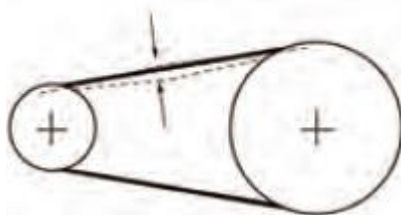

FIG 17

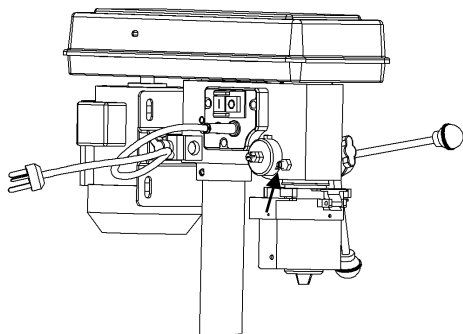

FIG 18

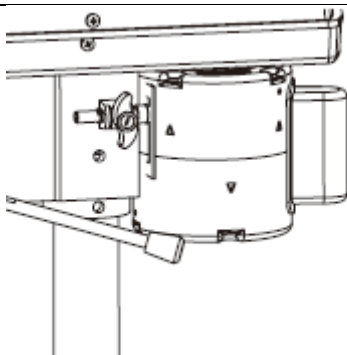

FIG 19

1	OBLASŤ POUŽITIA	3
2	POPIS (OBR. 1)	3
3	OBSAH BALENIA	3
4	VYSVETLENIE SYMBOLOV	4
5	VŠEOBECNÉ BEZPEČNOSTNÉ UPOZORNENIA PRE ELEKTRICKÉ NÁRADIE	4
5.1	<i>Pracovná plocha</i>	4
5.2	<i>Elektrická bezpečnosť</i>	4
5.3	<i>Osobná bezpečnosť</i>	5
5.4	<i>Používanie elektrického náradia a starostlivosť oň</i>	5
5.5	<i>Servis</i>	5
6	ĎALŠIE BEZPEČNOSTNÉ UPOZORNENIA PRE STOLNÉ VŔTAČKY	6
7	ĎALŠIE BEZPEČNOSTNÉ UPOZORNENIA PRE LASERY	7
8	ZOSTAVENIE	7
8.1	<i>Montáž základovej dosky (obr. 3) (voliteľ/né)</i>	8
8.2	<i>Nasadenie stojana (obr. 4)</i>	8
8.3	<i>Montáž stola (obr. 5)</i>	8
8.4	<i>Montáž suportu a motora (obr. 6)</i>	8
8.5	<i>Nasadenie pák ručného posunu (obr. 7)</i>	8
8.6	<i>Nasadenie krytu skl'učovadla (obr. 8)</i>	8
8.7	<i>Montáž čelust'ového skl'učovadla 3 (obr. 9 – 10)</i>	8
8.8	<i>Laser</i>	9
8.9	<i>Pripojenie k elektrickému napájaniu</i>	9
9	PREVÁDZKA	9
9.1	<i>Používanie zveráka stroja (zverák nie je súčasťou dodávky) (obr. 11)</i>	10
9.2	<i>Použitie čelust'ového skl'učovadla 3 (obr. 12)</i>	10
9.3	<i>Zapnutie a vypnutie (obr. 13)</i>	10
9.4	<i>Používanie lasera</i>	10
9.5	<i>Nastavenie hĺbky posuvu (obr. 14)</i>	10
9.6	<i>Zmena otáčok vretena (obr. 15)</i>	11

9.7	<i>Graf vrtacích otáčok</i>	11
9.8	<i>Napnutie remeňa (obr. 17)</i>	12
9.9	<i>Všeobecné pokyny na vrtanie</i>	12
10	ČISTENIE A ÚDRŽBA	12
10.1	<i>Čistenie</i>	12
10.2	<i>Mazanie</i>	13
10.3	<i>Vôľa vretena (obr. 18)</i>	13
10.4	<i>Všeobecná kontrola (obr. 19)</i>	13
10.5	<i>Sieťová prívodná šnúra</i>	13
11	RIEŠENIE PROBLÉMOV	13
12	TECHNICKÉ ÚDAJE	14
13	HLUK	14
14	SERVISNÉ ODDELENIE	15
15	SKLADOVANIE	15
16	ZÁRUKA	15
17	ŽIVOTNÉ PROSTREDIE	16
18	VYHLÁSENIE O ZHODE	16

STOLOVÁ VŔTAČKA 500 W POWX155

1 OBLASŤ POUŽITIA

Stolová vŕtačka je určená na vŕtanie otvorov do dreva, kovu a plastov.

Nie je určená na komerčné použitie.



Upozornenie! Než začnete zariadenie používať, prečítajte si v záujme svojej vlastnej bezpečnosti túto príručku a všeobecné bezpečnostné pokyny. Ak elektrické náradie odovzdávajte inej osobe, nezabudnite jej poskytnúť aj tieto pokyny.

2 POPIS (OBR. 1)

1. Kryt remeň
2. Motor
3. Páky posunu
4. Kryt skľučovadla
5. Stojan
6. Zaisťovacia páčka stola
7. Základňa
8. Stól
9. Skľučovadlo
10. Ochranný kryt stroja
11. Vypínač
12. Stupnica hĺbky vŕtania
13. Skrutka krytu remeň s krížovou hlavou
14. Páčka zaisťovania napnutia remeňa

3 OBSAH BALENIA

- Odstráňte všetky materiály obalu.
- Odstráňte zvyšné obaly a prepravné prípravky (ak sú prítomné).
- Skontrolujte úplnosť obsahu balenia (obr. 2).
- Skontrolujte, či na zariadení, sieťovej prírodnej šnúre, zástrčke a žiadnom príslušenstve nevznikli počas prepravy škody.
- Uložte si baliace materiály na čo najdlhšiu dobu, najlepšie až do konca záručnej lehoty. Neskôr obaly vyhodte prostredníctvom systému na odvoz odpadu.



UPOZORNENIE Obalové materiály nie sú hračky! Deti sa nesmú hrať s plastovými vreckami! Nebezpečenstvo udusenía!

- 1x suport prístroja
- 1x pracovný stól
- 1x základňa
- 1x stojan
- 1x skľučovadlo
- 1x kľúč skľučovadla
- 1x kryt skľučovadla

- 1x príručka
- 3x plochá podložka
- 3x pružná podložka
- 3x skrutka
- 2x imbusový kľúč
- 2x AAA batérie



Ak akékoľvek diely chýbajú alebo sú poškodené, spojte sa s predajcom.

4 VYSVETLENIE SYMBOLOV

V tejto príručke a na stroji sa používajú nasledujúce symboly:

	Označuje riziko zranenia alebo poškodenia nástroja.		V súlade so základnými požiadavkami európskych smerníc.
	Pred použitím si prečítajte príručku.		Varovanie týkajúce sa laserového lúča.

5 VŠEOBECNÉ BEZPEČNOSTNÉ UPOZORNENIA PRE ELEKTRICKÉ NÁRADIE

Prečítajte si všetky bezpečnostné varovania a všetky pokyny. Nedodržanie upozornení a pokynov môže spôsobiť úraz elektrickým prúdom, požiar alebo vážny úraz. Odložte si všetky upozornenia a pokyny, aby ste do nich mohli neskôr nahliadnuť. Termín „elektrické náradie“ v týchto varovaniach označuje vaše elektrické náradie s napájaním zo siete (káblom) alebo elektrické náradie napájané akumulátorom (bez kábla).

5.1 Pracovná plocha

- Pracovnú plochu udržiavajte v čistote a dobre osvetlenú. Neporiadok a prítomnosť na pracovisku zvyšuje riziko úrazov.
- Elektrické náradie nepoužívajte vo výbušných prostrediach, obsahujúcich napríklad horľavé tekutiny, plyny alebo prach. Elektrické náradie spôsobuje iskrenie, ktoré môže zapáliť prach alebo výpary.
- Pri používaní elektrického náradia udržiajte deti a okolostojace osoby v bezpečnej vzdialenosti. Mohli by odpútať vašu pozornosť a náradie by ste nemali pod kontrolou

5.2 Elektrická bezpečnosť



Vždy skontrolujte, či napätie napájacieho zdroja súhlasí s napätím na výkonnostnom štítku

- Vidlice elektrického náradia musia zodpovedať sieťovej zásuvke. Vidlicu nikdy neupravujte žiadnym spôsobom. Nepoužívajte s uzemneným elektrickým náradím (pripojeným k uzemneniu) žiadne adaptéry vidlice. Používanie nepozmeňovaných vidlic zodpovedajúcich sieťovým zásuvkám znižuje riziko úrazu elektrickým prúdom.
- Nedotýkajte sa uzemnených povrchov a povrchov, spojených s uzemnením, ako sú potrubia, radiátory, sporáky alebo chladničky. Nebezpečenstvo úrazu elektrickým prúdom je vyššie, ak je vaše telo uzemnené.
- Nevystavujte elektrické náradie dažďu ani vlhkosti. Voda, ktorá sa dostane do elektrického náradia, zvyšuje riziko úrazu elektrickým prúdom.
- S káblom zaobchádzajte opatrne. Kábel nikdy nepoužívajte na prenášanie, ťahanie ani vyťahovanie vidlice elektrického náradia. Kábel chráňte pred teplom, olejom, ostrými hranami a pohyblivými dielmi. Poškodené alebo zapletené káble zvyšujú riziko úrazu elektrickým prúdom.
- Pri používaní elektrického náradia vo vonkajšom prostredí používajte predĺžovací kábel vhodný na vonkajšie použitie. Používanie šnúry vhodnej na vonkajšie použitie znižuje riziko úrazu elektrickým prúdom.
- Ak je používanie elektrického náradia vo vlhkých priestoroch nevyhnutné, používajte napájací zdroj chránený prúdovým ističom (RCD). Používanie RCD znižuje riziko úrazu elektrickým prúdom.

5.3 Osobná bezpečnosť

- Pri používaní elektrického náradia zachovávajte ostražitosť, sledujte čo robíte a riadte sa zdravým úsudkom. Elektrické náradie nepoužívajte pri únave, pod vplyvom liekov, alkoholu alebo drog. Okamih nepozornosti pri používaní elektrického náradia môže spôsobiť závažný osobný úraz.
- Používajte bezpečnostné pomôcky. Vždy noste ochranu očí. Používaním bezpečnostných pomôcok, ako je protiprachová maska, neklzáva bezpečnostná obuv, tvrdá prilba alebo chrániče uší za každých podmienok sa znižuje riziko osobných úrazov.
- Zabráňte náhodnému uvedeniu do činnosti. Pred pripojením do siete sa uistite, že vypínač je vo vypnutej polohe. Prenášanie elektrického náradia s prstom na vypínači alebo pripojovanie elektrického náradia so zapnutým vypínačom zvyšuje riziko úrazov.
- Pred zapnutím elektrického náradia odstráňte akékoľvek nastavovacie kľúče a iné nástroje. Kľúč a nástroje, ktoré zostanú pripravené k rotujúcemu dielu elektrického náradia môžu spôsobiť úraz.
- Nenakláňajte sa príliš. Vždy musíte mať spoľahlivú oporu a rovnováhu. Zlepšuje sa tým ovládateľnosť elektrického náradia v neočakávaných situáciách.
- Vhodne sa obliekajte. Nenoste voľné oblečenie ani šperky. Udržujte svoje vlasy, oblečenie a rukavice mimo dosahu pohyblivých dielov. Voľné odevy, šperky alebo dlhé vlasy sa môžu zachytiť do pohyblivých dielov.
- Ak sa používajú aj pomôcky na pripojenie odsávačov a zberačov prachu, uistite sa, že sú pripojené a správne sa používajú. Používaním týchto pomôcok je možné znížiť nebezpečenstvo spôsobované prachom.

5.4 Používanie elektrického náradia a starostlivosť oň

- Neočakávajte od elektrického náradia, čo nemôže splniť. Používajte správne elektrické náradie pre vaše použitie. Správne elektrické náradie zvládne prácu lepšie a bezpečnejšie pri otáčkach, na ktoré bolo navrhnuté.
- Nepoužívajte elektrické náradie, ak sa vypínačom nezapína alebo nevypína. Elektrické náradie, ktoré sa nedá ovládať vypínačom, je nebezpečné a musí sa opraviť.
- Pred akýmkoľvek nastavením, výmenou doplnkov alebo odložením elektrického náradia odpojte vidlicu od napájacieho napätia. Takéto preventívne bezpečnostné opatrenia znižujú riziko náhodného uvedenia elektrického náradia do činnosti.
- Nepoužívané elektrické náradie uchovávajte mimo dosahu detí a nedovoľte, aby osoby neoboznámene s elektrickým náradím alebo s týmito pokynmi, používali toto elektrické náradie. Elektrické náradie je nebezpečné v rukách nepoučených používateľov.
- Elektrické náradie riadne udržiavajte. Skontrolujte, či pohyblivé diely nie sú vyosené alebo či sa nezadierajú, či nie sú poškodené diely a či nemajú žiadne iné nedostatky, ktoré môžu ovplyvniť funkčnosť elektrického náradia. V prípade poškodenia sa elektrické náradie musí pred opätovným použitím opraviť. Veľa úrazov spôsobujú nedostatočne udržiavané elektrické náradie.
- Náradie sa musí udržiavať v naostrenom a čistom stave. Riadne udržiavané rezné nástroje s ostrými reznými hranami majú menšiu náchylnosť k zadieraniu a ľahšie sa ovládajú.
- Elektrické náradie, doplnky a nástrojové koncovky a pod. používajte v súlade s týmito pokynmi a spôsobom, zamýšľaným pre daný druh elektrického náradia, pritom berte na zreteľ pracovné podmienky a prácu, ktorá sa má vykonávať. Používanie elektrického náradia na iné operácie ako tie, na ktoré je určené, môže spôsobiť nebezpečnú situáciu.

5.5 Servis

- Servis elektrického náradia zverte kvalifikovanému opravárovi, ktorý používa výhradne originálne náhradné diely. Zaručíte tak, že bude zachovaná bezpečnosť elektrického náradia.

6 ĎALŠIE BEZPEČNOSTNÉ UPOZORNENIA PRE STOLNÉ VRTAČKY

- Neodstraňujte žiadne mechanické alebo elektrické ochranné vybavenie. Používajte výhradne trojžilové predlžovacie šnúry.
- Tento stroj sa musí pevne pripevniť na vhodný pracovný stôl alebo inú stabilnú pracovnú plochu. Pri výbere vhodného miesta na montáž tohto stroja sa musí zohľadniť maximálna dĺžka vrtaného alebo opracovávaného materiálu a poloha operátora.
- Pred uvedením stroja do prevádzky sa uistite, či sú správne namontované vrtáky a iné odporúčané rezné nástroje a dotiahnuté všetky upevňovacie skrutky. Skontrolujte, či sú namontované a funkčné všetky ochranné kryty a či bol vytiahnutý kľúč skľučovadla a všetky ostatné nastavovacie nástroje.
- Ruky vždy držte ďaleko od rotujúcich vrtáčich a iných rezných nástrojov.
- Pri vrtaní používajte správne rezné mazivo alebo chladivo pre daný materiál. Používajte len také množstvo, aby ste zabránili prehrievaniu vrtáčky a zabránite vniknutiu do elektrických komponentov. Nikdy nepoužívajte ako chladivo vodu. Udržujte vrtáky a iné rezné nástroje ostré a v dobrom stave. Zlepší sa tým rezanie a zníži sa zaťaženie stroja, čím sa zabezpečí dlhšia životnosť rezných nástrojov a stroja.
- Používajte iba vrtáčky, rezné nástroje a iné príslušenstvo odporúčané výrobcom. Vyberte správne otáčky vretena pre veľkosť použitého vrtáka. Pozrite si príručku. Nepokúšajte sa žiadnym spôsobom modifikovať stroj ani jeho príslušenstvo.
- Používajte vždy schválené bezpečnostné okuliare alebo ochranné okuliare a pri dlhšom používaní použite masku na tvár a chrániče sluchu.
- Netlačte na stroj príliš, nechajte ho robiť jeho prácu. Tým sa zníži opotrebenie stroja a rezných nástrojov a zvýši sa jeho účinnosť a životnosť.
- Pri vrtaní dlhých otvorov do materiálu zabezpečte, aby bola na oboch koncoch materiálu dostatočná podpora.
- Stroj nikdy nepoužívajte bez toho, aby boli bezpečnostné kryty v správnej polohe a správne fungovali.
- Pri vrtaní do dreva a drevených materiálov dbajte na to, aby obrobok neobsahoval žiadne klince ani iné cudzie predmety, ktoré by mohli poškodiť vrtáky a iné rezné nástroje.
- Vždy zaistite obrobok do vhodného zveráka.
- Nenoste rukavice, kravaty ani voľné oblečenie.
- Pri vrtaní nedržte nikdy obrobok v ruke, ale ho pevne pritiahnite k vrtaciemu stolu napr. pomocou zveráka. Nikdy nedržte prsty na mieste, kde by sa mohli dotknúť vrtáčky v prípade neočakávaného pohybu obrobku.
- Triesky môžu byť veľmi ostré a horúce a môže odlietavať z rotujúceho vrtáka. Pri zbieraní triesok používajte vždy vhodné rukavice. Triesky sa nesmú likvidovať s domovým odpadom a musia sa odniesť do zberného dvora.
- Nikdy nenechávajte stroj v prevádzke bez dozoru. Ak vás niekto alebo niečo pri používaní vrtáčky vyruší, dokončite proces a vypnite vrtáčku predtým, než sa pozriete.
- Vždy nechajte stroj úplne zastaviť a odpojte ho od napájacieho zdroja predtým, ako ho necháte bez dozoru.
- Nikdy neodstraňujte prach, triesky ani odpad v blízkosti vrtáčky holými rukami.
- Stroj nepoužívajte, kým nie je namontovaný a úplne inštalovaný podľa pokynov.
- Nezapínajte stroj pri pohybe hlavy vzhľadom k stolu alebo naopak. Nezapínajte stroj, kým neskontrolujete, že sú hlava aj stôl pevne pripevnené k stĺpu.
- Nepoužívajte stroj, ak je niektorý z dielov poškodený alebo správne nepracuje.
- Upravte polohu stola alebo hĺbkového dorazu tak, aby ste zabránili vniknutiu vrtáku do stola. Na stole nevykonávajte žiadne činnosti súvisiace s návrhom, zostavou ani konštrukciou, kým je stroj zapnutý.
- Pred zapnutím stroja sa uistite, že bol kľúč skľučovadla (ak je k dispozícii) odstránený.
- Pred zapnutím stroja sa uistite, že bolo skľučovadlo správne namontované, vrták je správne namontovaný v skľučovadle a bezpečnostný kryt bol zatvorený.

- Pri prevádzke používajte odporúčané otáčky vzhľadom na použité príslušenstvo vŕtačky a materiál.
- Pred odchodom od stroja vypnite napájanie, odstráňte vrták a vyčistite stôl.
- Pri odchode od stroja zamknite vypínač.
- Aj keď sa nástroj používa tak, ako je predpísané, nie je možné zabrániť všetkým reziduálnym rizikovým faktorom. Pri konštrukcii a návrhu nástrojov môžu vzniknúť nasledujúce riziká:
 - i. Kontakt s vrtákom.
 - ii. Spätňý ráz obrobku a častí obrobku.
 - iii. Zlomenie vrtáku.
 - iv. Vymrštenie odštiepených kúskov z vrtákov.
 - v. Poškodenie sluchu, ak sa nepoužívajú efektívne chrániče sluchu. Noste chrániče sluchu.
 - vi. Poškodenie pľúc, ak sa pri činnostiach, pri ktorých sa vytvára prach, nepoužíva účinná ochrana dýchania. Noste dýchaciu masku.
 - vii. Poškodenie zraku, ak nie je použitá účinná ochrana očí. Noste okuliare.

7 ĎALŠIE BEZPEČNOSTNÉ UPOZORNENIA PRE LASERY



Upozornenie! Laserový lúč môže potenciálne spôsobiť vážne poškodenie očí. Nikdy sa nepozerajte priamo do laserového lúča.

Počas používania nesmerujte laserový lúč priamo ani prostredníctvom odrazov na žiadne osoby. Tento laser vyhovuje triede 2 podľa EN 60825-1:2001. Jednotka neobsahuje žiadne opraviteľné komponenty. Neotvárajte kryt zo žiadneho dôvodu. Ak je prístroj poškodený, nechajte poškodenie opraviť autorizovaným servisným zástupcom.



**Pozor
Laserový lúč
Nedívejte sa do lúča
Trieda laseru 2**

Trieda laseru: 2

Vlnová dĺžka laseru: 650 nm

Výkon laseru: ≤1 mW

8 ZOSTAVENIE

- Stolová vŕtačka sa dodáva čiastočne zostavená, aby sa lepšie prepravovala. Položte diely na pracovný stôl a skontrolujte zoznam dielov (obr. 2).
- Odstráňte olej zabraňujúci korózii na odkrytých kovových dieloch pomocou handričky a malého množstva parafínového oleja. Pokračujte namazaním dielov pomocou mazacieho strojového oleja.
- Budete potrebovať:
 - i. Vhodné osobné ochranné prostriedky (nie sú súčasťou dodávky).
 - ii. Křížový skrutkovač (nie je súčasťou dodávky).
 - iii. 3× skrutky M8×20 mm, podložky a matice pre montáž na pracovný stôl (nie sú súčasťou dodávky).
 - iv. Skľučovadlo a kľúč skľučovadla.
 - v. Imbusový kľúč 4 mm.

8.1 Montáž základovej dosky (obr. 3) (voliteľné)

- Vyberte vhodné umiestnenie vrtačky na pracovnom stole. Vyhňte sa nohám stola a čohokoľvek, čo by mohlo znížiť prístup k podstavci pracovného stola. Musí byť prístupná vhodná napájacia zásuvka.
- Umiestnite základovú dosku (7) do príslušnej polohy.
- Vyberte dve vhodné skrutky, podložky a matice (nie sú súčasťou dodávky).
- Pomocou základovej dosky (7) ako šablóny vyvrtajte do pracovného stola dva otvory.
- Priskrutkujte základovú dosku (7) na pracovnú stôl. Nadmerne nedoťahujte, pretože by mohlo dôjsť k prasknutiu základovej dosky (obr. 3).

8.2 Nasadenie stojana (obr. 4)

- Umiestnite stojan (5) na základňu (7) a zarovnajte otvory v stojane s otvormi v základni.
- Pri pripieňovaní stojana do základne použite plochú a pružnú podložku (obr. 4).

8.3 Montáž stola (obr. 5)

- Nasadte zostavu stola na stojan (5). Zostavu je možné do príslušnej polohy posunúť ľahko, preto nepoužívajte nadmernú silu. Uistite sa, že zostavu stola je možné otáčať o 360°.
- Dotiahnutím zaisťovacej páčky stola upevnite zostavu stola v požadovanej polohe (obr. 5).

8.4 Montáž suportu a motora (obr. 6)

- Umiestnite dva červíky do boku suportu a zostavy motora. Pomocou imbusového kľúča uvoľnite dva červíky.
- Zdvihnite suport a zostavu motora a nasadte ju na stĺpik. Uistite sa, že ju je možné posúvať na stojane až do krajných polôh.
- Umiestnite suport a zostavu motora tak, aby bola zarovnaná so základovou doskou (7).
- Dotiahnutím dvoch červíkov zaistíte suport a zostavu motora na miesto (obr. 6).
- Odložte si imbusové kľúče na prípadné budúce nastavenia.

8.5 Nasadenie pák ručného posunu (obr. 7)

- Nájdite a nainštalujte tri páky ručného posunu (3).
- Jednoducho zaskrutkujte páky (3) do troch otvorov so závitom, ktoré sa nachádzajú v pracovnej časti hriadeľa posuvu. Uistite sa, že sú všetky tri páky (3) pritiahnuté (obr. 7).

8.6 Nasadenie krytu skľučovadla (obr. 8)

- Upozornenie: Nikdy sa nepokúšajte stroj používať bez namontovaného krytu skľučovadla (4).
- Teleskopický kryt skľučovadla (4) je čiastočne namontovaný na stroji.
- Odskrutkujte tri skrutky s krížovou hlavou tesne pod závesom na červenej objímke.
- Umieste priehľadný plastový štít do červenej objímky a zaistíte ho pomocou troch malých skrutiek s krížovou hlavou (obr. 8).
- Kryt skľučovadla (4) je pod pružinou a na závese, ktorý dovoľuje posunutie krytu (4) smerom nahor, čím sa sprístupní skľučovadlo (9), do ktorého sa nasadzujú vrtáky.
- Vždy vráťte kryt (4) na miesto tak, aby ochránil rotujúce časti. Jednoducho odskrutkujte krídlové matice a dvojdielny kryt bude možné rozšíriť vertikálne nahor alebo nadol.
- Kryt skľučovadla (4) je nastaviteľný na rôzne hĺbky, aby sa zabezpečila väčšia ochrana (obr. 8).

8.7 Montáž čelust'ového skľučovadla 3 (obr. 9 – 10)

- Tento stroj je vybavený upínadlom s kužeľovým sedlom umiestneným do vretena.
- Pred montážou skľučovadla (9) odstráňte riedidlom ochranný film z vnútorného kužeľového sedla skľučovadla (9) a vonkajšieho upínadla s kužeľovým sedlom.
- Umiestnite skľučovadlo (9) na sprístupnený hriadeľ.
- Umiestnite kus dreva na vrtací stôl.
- Pomocou pák posunu (3) presuňte skľučovadlo (9) nad drevo.

- Jemne zatlačte tak, aby sa diely spojili, a potom vreteno zdvihnite do hornej polohy (obr. 9 – 10).

8.8 Laser

- Do laserovej časti vložte 2 batérie typu AAA.

Vrtačka je teraz úplne zmontovaná a zaistená v príslušnej polohe. Pred pripojením stroja do elektrického napájania sa musia vykonať nasledujúce nastavenia a úpravy.



Pred vložením alebo odstránením vrtáku vždy vytiahnite zástrčku zo zásuvky.

8.9 Pripojenie k elektrickému napájaniu

- Uistite sa, že je vypínač (11) v polohe vypnuté.
- Pripojte zástrčku do odpovedajúcej zásuvky.
- Upozornenie: skontrolujte napätie! Napätie musí zodpovedať informáciám uvedeným na štítku!

Váš produkt je teraz pripravený na použitie.

Skontrolujte, či boli dodržané všetky nasledujúce pokyny:

- Pred spustením je potrebné úplne prečítať a porozumieť celej príručke.
- Práca s týmto produktom je náročná; preto zvažte, či máte dostatok fyzických síl a skúseností na to, aby ste prácu zvládli bezpečne dokončiť.
- Uistite sa, či máte všetko príslušenstvo a nástroje potrebné na montáž a prevádzku.
- Uistite sa, či používate vhodné osobné ochranné prostriedky.
- Zabezpečte, aby neoprávnené osoby, najmä deti a domáce zvieratá, neboli v blízkosti ani nemohli vstúpiť do pracovného priestoru.
- Uistite sa, či produkt nie je poškodený ani opotrebovaný.
- Uistite sa, či sú správne upevnené bezpečnostné zariadenia a príslušenstvo.
- Pred použitím skontrolujte, či boli z produktu odstránené všetky montážne nástroje.
- Vykonajte pravidelné kontroly konštrukcie tohto výrobku; nepoužívajte ho, ak máte akékoľvek pochybnosti o jeho vhodnosti na určený účel.

9 PREVÁDZKA

- Najprv si nacvičte postup a zoznámte sa s obsluhou stroja na odpadovom materiáli.
- Pri vrtaní skrz upravte polohu tak, aby bol vrták zarovnaný s otvorom v strede stola. Ak je to potrebné, označte príslušnú polohu na prednej strane stĺpa a stola pre prípad, že bude potrebné stôl neskôr nastaviť do rovnakej polohy. Bezpečne dotiahnite obrobok. Nakláňanie, otáčanie alebo posúvanie vedie k vyvrtaniu nerovnomerného otvoru, ale tiež zvyšuje riziko, že sa vrták zlomí.
- Použite na podloženie kus odpadového dreva, aby ste znížili riziko rozštípenia obrobka. Tiež to pomáha chrániť vrták.
- Umiestnite ploché obrobky na drevený povrch a pevne ich dotiahnite k stolu, aby ste zabránili ich otáčaniu. Obrobky s nepravidelným tvarom, ktoré nie je možné umiestniť naplocho na stôl, je nutné podoprieť.
- Pomocou zdvíhacích rukovätí posuňte zdvíhák vrtáku smerom nadol. Pomaly zasúvajte vrták do obrobka.
- Znížte otáčky vrtania, keď má vrták preniknúť obrobkom, aby ste predišli rozštípeniu.

9.1 Používanie zveráka stroja (zverák nie je súčasťou dodávky) (obr. 11)

- **Upozornenie:** Vrtáčka by sa nikdy nemala používať bez toho, aby bol obrobok bezpečne uchytенý v strojnom zveráku alebo pripevnený priamo k vrtáciemu stolu (8).
- Vrtáci stôl (8) je navrhnutý tak, aby bol kompatibilný s rôznymi strojnými zverákmi, ktoré je možné pripevniť priamo k vrtáciemu stolu (8).
- Vždy upevnite zverák k stolu (8) pomocou skrutiek, podložiek a matiek.
- Ak sa vrták zasekne do obrobku, nezabezpečený strojový zverák sa zdvihne, čo spôsobí zaseknutie vrtáka a eventuálne poranenie operátora (obr. 11).

9.2 Použitie čelustového skľučovadla 3 (obr. 12)

- Vyberte požadovaný vrták.
- Otvorte čeluste a vložte driek vrtáka do stredu skľučovadla (9).
- Otočte skľučovadlo (9) rukou, kým čeluste nezachytia vrták.
- Skľučovadlo (9) má tri otvory okolo telesa skľučovadla. Nasadte kľúč skľučovadla a rovnomerne doťahujte každý otvor, až kým nebudú zakryté všetky tri otvory. Pokračujte v rovnomernom doťahovaní až do utiahnutia.
- Nedoťahujte príliš, inak budete mať ťažkosti s vyberaním vrtáka (obr. 12).
- **POZNÁMKA:** Pred použitím vytiahnite kľúč skľučovadla.
- V závislosti od materiálu obrobku a požadovanej činnosti je možné upnúť rôzne vrtáky a rezné nástroje.

9.3 Zapnutie a vypnutie (obr. 13)

- Toto zariadenie je vybavené vypínačom, ktorý bráni náhlemu zapnutiu stroja pri pripojení k elektrickému napájaniu. Funkcia je užitočná v prípade výpadku sieťového napájania alebo ak sieťovú zástrčku vytiahnete zo zásuvky bez vypnutia zariadenia. Stroj sa po obnovení elektrického napájania alebo po pripojení elektrickej zástrčky do napájacieho zdroja náhle nezapne, až kým zariadenie nezapnete vypínačom (11).
- Ak chcete zariadenie spustiť, stlačte zelené tlačidlo ON.
- Ak chcete zariadenie zastaviť, stlačte červené tlačidlo OFF (obr. 13).

9.4 Používanie lasera

- Laserový lúč sa používa na označenie stredového umiestnenia vrtacieho otvoru v prípade, že musíte vyvrtáť niekoľko otvorov v obrobkoch rovnakej hrúbky.
- Umiestnite stôl (8) do vodorovnej polohy. Uistite sa, že vrtáčka a otvor v stole sú zarovnané.
- Umiestnite obrobok na stôl.
- Posúvajte vrták nadol, kým sa nedotkne obrobku. Zapnite laser zapnutím vypínača.
- Skontrolujte, či je laserový nitkový kríž zarovnaný so stredom vrtacieho otvoru tak, ako je vyznačené na obrobku. Podľa potreby nastavte laser ručne po uvoľnení skrutiek skrutkovačom. Po zarovnaní vyvrtajte otvor.
- Po použití laser vypnite.

9.5 Nastavenie hĺbky posuvu (obr. 14)

- Toto zariadenie je užitočné, ak je v obrobku potrebné vyvrtáť niekoľko rovnako hlbokých otvorov.
- Nastavte obrobok, do ktorého budete vrtáť do zveráka.
- Zasuňte vrták do skľučovadla (9). Pritiahnite vrták tak, aby sa dotýkal pracovného povrchu.
- Pomocou matíc hĺbkového dorazu a stupnice hĺbky nastavte požadovanú hĺbku otvoru, zaistite matice hĺbkového dorazu. Vrtáčka sa zastaví vždy v požadovanej hĺbke (obr. 14).
- **POZNÁMKA:** Predtým, ako sa matice hĺbkového dorazu zastavia o doraz, vždy zastavte posun, inak by mohlo dôjsť k poškodeniu červenej plastovej objímky.

9.6 Zmena otáčok vretena (obr. 15)

- **Upozornenie: Pred akoukoľvek úpravou alebo výmenou vrtáka vždy skontrolujte, či je stroj vypnutý a odpojený od napájania.**
- Odskrutkujte skrutku s krížovou hlavou (13), ktorá zaisťuje kryt remenic (1). Otvorte kryt remenic (1), pod ktorým nájdete remenice.
- Určite požadované otáčky vretena.
- Určite také usporiadanie remenice, ktoré zaisťí požadované otáčky vretena najbližšie tým, ktoré vyčítate z grafu vrtacích otáčok (obr. 15).

9.7 Graf vrtacích otáčok

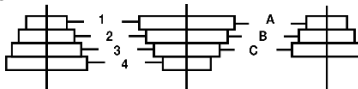

① A-4	280min ⁻¹	② B-4	450min ⁻¹	③ C-4	540min ⁻¹
④ A-3	620min ⁻¹	⑤ A-2	800min ⁻¹	⑥ B-3	1000min ⁻¹
⑦ C-2	1550min ⁻¹	⑧ B-1	1700min ⁻¹	⑨ C-1	2350min ⁻¹

- Uvoľnite páčku zaistenia napnutia remeňa. Tým umožníte uvoľnenie napätia na hnacom remeni.
- Zostava motora je zavesená tak, aby umožňovala napnutie hnacieho remeňa. Ak chcete hnací remeň posunúť do požadovaného usporiadania remenice, zatlačte remeň na najväčšiu remenicu hnacieho vretena smerom k najbližšej najmenšej kladke a zároveň hnací hriadeľ otočte rukou, až kým hnací remeň nezapadne do ďalšej najmenšej remenice.
- Opakujte tento postup na remenici motora, kým nedosiahnete požadované usporiadanie kladky (obr. 16).
- **POZNÁMKA:** Nekrížte remeň, ak chcete dosiahnuť stredné otáčky, spôsobilo by to poškodenie stroja.

Pracovný cyklus (S2): tento produkt má menovitý pracovný cyklus S2. Tento produkt smie bežať nepretržite maximálne 15 minút. Potom sa musí vypnúť a nechať vychladnúť na izbovú teplotu. Následne sa znova smie nechať bežať 15 minút.

Vrtáky s malým priemerom vyžadujú vyššie otáčky. S vyšším priemerom vrtáka je otáčky potrebné znížiť. Nasledujúci graf vrtacích otáčok je len vodidlom a pokrýva najbežnejšie materiály, priemery vrtákov a otáčky.

Graf vrtacích otáčok (iba pre účely referencie)						
Vŕtaný materiál						
Priem. vrtáka mm	Oceľ	Liatina	Bronz	Hliník	Plast	Drevo
	Otáčky vrtáka (min-1)					
3	2500	2500	2500	2500	2500	2500
4	2500	2500	2500	2500	2500	2500
5	1900	2500	2500	2500	2500	2500
6	1900	2500	2500	2500	2500	2500
7	1400	1900	2500	2500	2500	2500
8	1400	1900	2500	2500	2500	2500
9	890	1400	1900	2500	2500	2500
10	890	1400	1900	1900	2500	2500
11	500	890	1400	1900	1900	2500
12	500	890	1400	1400	1900	1900
13	500	500	890	1400	1400	1900

9.8 Napnutie remeňa (obr. 17)

- Keď dosiahnete požadované usporiadanie remenice, napnite hnací remeň.
- Ak chcete skontrolovať, či bolo dosiahnuté správne napnutie, stlačte prstom stred hnacieho remeňa. Hnací remeň by sa mal prehnúť o približne 13 mm.
- Utiahnite páčku zaistenia napnutia remeňa (obr. 17).

9.9 Všeobecné pokyny na vŕtanie

- Požadovaný otvor vždy označte jamkovačom. Jamkovač je špicatý nástroj, ktorý umožňuje vyraziť do materiálu malú jamku na miesto, kde má byť stred otvoru. Zabráni tomu, aby vrták neskĺzol z požadovanej polohy.
- Vždy začnite vyvŕtaním malého úvodného otvoru a priemer vrtáka postupne zvyšujte.
- Pri vŕtaní do kovu namažte špičku vrtáka olejom.
- **Upozornenie: Nikdy nechladíte vodou ani mazadlom na báze vody, inak by mohlo dôjsť k úrazu elektrickým prúdom. Pri vŕtaní medi alebo mosadze NEPOUŽÍVAJTE olej. Pri vŕtaní medi a mosadze je potrebné postupovať opatrne, pretože vrták sa môže ľahko zaseknúť.**

10 ČISTENIE A ÚDRŽBA



Pozor! Než začnete vykonávať akékoľvek práce na vybavení, vyťahnite napájaciu zástrčku zo zásuvky

10.1 Čistenie

- Pri manipulácii s vrtákmi alebo reznými nástrojmi či ich výmene vždy používajte odolné rukavice, pretože tieto diely môžu byť veľmi ostré.
- Pri čistení používajte ochranné okuliare na ochranu zraku.
- Udržievajte vetracie otvory stroja čisté, aby ste predišli prehriatiu motora.
- Pravidelne čistite vonkajšie telo stroja mäkkou handričkou, ideálne po každom použití.
- Dbajte, aby sa vo vetracích otvoroch nenachádzali nečistoty ani prach.
- Ak nie je možné nečistoty zotrieť, použite mäkkú handričku navlhčenú pomocou mydlovej vody.



Nikdy nepoužívajte rozpúšťadlá, ako je benzín, alkohol, roztok amoniaku a podobne. Tieto rozpúšťadlá môžu poškodiť plastové diely.

10.2 *Mazanie*

- Posuňte vrtací hriadeľ do maximálnej hĺbky vrtania raz za 3 mesiace a mierne namažte olejom.

10.3 *Vôľa vretena (obr. 18)*

- Nájdite skrutku nastavenia vôle vretena.
- Uvoľnite poistnú maticu a prstom dotiahnite červík.
- Umiestnite červík na miesto pomocou imbusového kľúča a dotiahnite poistnú maticu (obr. 18).

10.4 *Všeobecná kontrola (obr. 19)*

- Pravidelne kontrolujte, či sú dotiahnuté všetky upevňovacie skrutky. Vibrácie ich môžu časom uvoľniť.
- Prívodný kábel smie meniť len výrobca, zástupca výrobcu alebo autorizované servisné stredisko, aby sa predišlo bezpečnostnému riziku (obr. 19).

10.5 *Sieťová prívodná šnúra*

- Ak je sieťová prívodná šnúra poškodená, smie ju vymeniť len výrobca, jeho servisný zástupca alebo osoby s podobnou kvalifikáciou, aby sa predišlo bezpečnostnému riziku.

11 RIEŠENIE PROBLÉMOV

Podozrenia na poruchy sú často spôsobené príčinami, ktoré používatelia môžu sami opraviť. Pozrite sa, či riešenie problému nenájdete nižšie. Vo väčšine prípadov sa problém rýchlo vyrieši.

Problém	Možná príčina	Riešenie
1. Hlučná prevádzka	1.1 Nesprávne napnutie remeňa 1.2 Voľná remenica vretena 1.3 Voľná remenica motora	1.1 Nastavte napnutie 1.2 Uťahnite vloženú maticu remenice 1.3 Dotiahnite skrutky
2. Vrták sa nadmerne zahreje	2.1 Nesprávne otáčky 2.2 Triesky nevychádzajú z otvoru 2.3 Tupý vrták 2.4 Príliš pomalý posun 2.5 Vrták sa nesmie počas prevádzky ochladiť ani úplne zbaviť maziva	2.1 Nastavte otáčky 2.2 Na vyčistenie triesok často zdvíhajte vrták 2.3 Nabrušte vrták 2.4 Nastavte správne otáčky, nechajte vrtačke čas na prácu 2.5 Namažte vrták. Dodržujte čas cyklu S2
3. Drevené triesky na spodnej strane	3. Obrobok nebol podložený	3. Podložte obrobok
4. Vrták sa zasekáva	4.1 Nevhodný alebo nesprávne upnutý vrták 4.2 Nesprávne napnutie remeňa	4.1 Podložte obrobok alebo ho umiestnite do zveráka 4.2 Nastavte napnutie

5. Nadmerné hádzanie alebo ohnutie vrtáka	5.1 Ohnutý vrták 5.2 Opotrebované ložisko vretena 5.3 Skľučovadlo nie je správne namontované	5.1 Vymeňte vrták 5.2 Vymeňte ložisko 5.3 Namontujte skľučovadlo správne
6. Vreteno sa vracia príliš pomaly alebo príliš rýchlo	6. Pružina má nevhodné napätie	6. Nastavte napnutie pružiny
7. Skľučovadlo spadne, keď je pripojené k vretenu, aj pri pokuse o montáž	7. Znečistený, poškrábaný alebo namazaný vnútorný povrch kuželového sedla skľučovadla alebo vretena	7. Vyčistite povrch
8. Posúvanie na remenici	8. Remeň nie je napnutý	8. Uťahnite remeň



Pozor! Skúste len kroky opísané v tomto návode! Ak problém nemôžete vyriešiť sami, všetky ďalšie inšpekčné, údržbárske a opravárske práce musí vykonávať autorizované servisné stredisko alebo podobne kvalifikovaný odborník!

12 TECHNICKÉ ÚDAJE

	POWX155
Sieťové napätie	230 V
Sieťová frekvencia	50 Hz
Napájanie	500 W
Otáčky bez záťaže	280 – 2350 min ⁻¹
Kuželové sedlo vretena	B16
Zdvih vretena	50 mm
Počet vrtacích otáčok	9
Maximálna priemer vŕtania	Ø 16 mm
Rozmery stola	168x168 mm
Veľkosť základne	320x200 mm
Hmotnosť	16 kg
Trieda ochrany	Trieda I

13 HLUK

Hodnoty hlukových emisií boli zmerané v súlade s príslušnou normou. (K=3)

Hladina akustického tlaku L _{pA}	74 dB(A)
Hladina akustického tlaku L _{wA}	87 dB(A)



POZOR! Ak akustický tlak prekračuje hodnotu 85 dB(A), používajte ochranu sluchu.

14 SERVISNÉ ODDELENIE

Poškodené spínače musia byť vymenené v našom oddelení popredajného servisu. Ak dôjde k poškodeniu pripojovacieho kábla (alebo napájacej zástrčky), je nutné vymeniť príslušný diel za konkrétny pripojovací kábel, ktorý vám poskytne naše servisné oddelenie. Výmenu pripojovacieho kábla musí vykonať výlučne naše servisné oddelenie (pozrite sa na poslednú stranu) alebo kvalifikovaná osoba (kvalifikovaný elektrikár).

15 SKLADOVANIE

Dôkladne vyčistite celý stroj a jeho príslušenstvo. Skladujte mimo dosahu detí na stabilnom a bezpečnom suchom a chladnom mieste. Vyhybajte sa príliš vysokým a príliš nízkym teplotám.

16 ZÁRUKA

- Na produkt je poskytovaná záruka s dĺžkou 36 mesiacov, ktorá je platná od dátumu zakúpenia produktu prvým používateľom.
- Táto záruka sa vzťahuje na všetky chyby materiálu alebo výroby s výnimkou nasledujúcich: batérie, nabíjačky, chybné diely podliehajúce bežnému opotrebovaniu, ako sú napríklad ložiská, kefy, káble a zástrčky, alebo príslušenstvo, napríklad vrtáky, hroty vrtákov, čepele a podobne, poškodenie alebo chyby vzniknuté v dôsledku nesprávneho zaobchádzania, nehody alebo úprav, ako aj náklady na dopravu.
- Poškodenie a/alebo chyby vzniknuté v dôsledku nesprávneho používania sú tiež vylúčené z ustanovení záruky.
- Tiež vylučujeme akúkoľvek zodpovednosť za zranenia osôb v dôsledku nesprávneho používania nástroja.
- Opravy nástrojov Powerplus smie vykonávať iba autoriz. stredisko služieb pre zákazníkov.
- Ďalšie informácie môžete vždy získať na tel. č. 00 32 3 292 92 90.
- Všetky náklady na dopravu vždy hradí zákazník, ak nie je písomne dohodnuté inak.
- Zároveň platí, že nie sú prípustné žiadne záručné nároky týkajúce sa poškodenia zariadenia v dôsledku zanedbania údržby alebo jeho preťaženia.
- Zo záruky sú v každom prípade vylúčené poškodenia vyplývajúce z vniknutia tekutín alebo nadmerného vniknutia prachu do zariadenia, zámerného poškodenia (úmyselného či v dôsledku hrubej nebanlivosti), nesprávneho používania (používania na účely, ku ktorým nie je zariadenie vhodné), neodborného používania (napr. používania v rozpore s pokynmi v príručke), neodborného zostavenia, zásahu bleskom alebo chybného napätia v sieti. Tento zoznam nie je vyčerpávajúci.
- Schválenie nárokov na základe záruky nebude v žiadnom prípade viesť k predĺženiu záručnej doby ani začiatku novej záručnej doby v prípade výmeny zariadenia.
- Zariadenia či súčasti, ktoré boli vymenené na základe záruky, teda zostávajú majetkom spoločnosti Varo NV.
- Vyhradzuje si právo odmietnuť nárok v prípade, že nie je možné overiť zakúpenie alebo v prípade jasnej nesprávnej údržby zariadenia. (Vyčistenie vetracích otvorov, pravidelný servis uhlíkových kefiiek atď.).
- Doklad o zakúpení si uschovajte, predstavuje doklad o dátume zakúpenia.
- Zariadenie musí byť vrátené v nerozmontovanom stave predajcovi. Musí byť v prijateľnej miere vyčistené (ak je to možné, v pôvodnom balení na mieru). Zároveň musíte doložiť doklad o zakúpení.

17 ŽIVOTNÉ PROSTREDIE

Ak bude zariadenie nutné po dlhšom používaní vymeniť, nelikvidujte ho s odpadom z domácnosti. Zariadenie zlikvidujte ekologicky šetrným spôsobom.

Odpad pochádzajúci z elektrických strojových zariadení by nemal byť spracovávaný ako bežný odpad z domácnosti. Ak je k dispozícii recyklačné zariadenie, recyklujte ho. Poradenstvo týkajúce sa recyklácie môžete získať od miestnych úradov alebo predajcu.

18 VYHLÁSENIE O ZHODE

VARO N.V. - Joseph Van Instraat 9 - BE2500 Lier - BELGIUM, vyhlasuje, že

Typ zariadenia : Stolová vŕtačka 500W

Značka : POWERplus

Číslo položky : POWX155

je v súlade so základnými požiadavkami a inými relevantnými ustanoveniami príslušných európskych smerníc, na základe uplatnenia európskych harmonizovaných noriem. V prípade akýchkoľvek neoprávnených úprav tohto zariadenia stráca toto vyhlásenie svoju platnosť.

Európske smernice (vrátane ich prípadných novelizácií do dátumu podpisu);

2011/65/EU

2006/42/EC

2014/30/EU

Európske harmonizované normy (vrátane ich prípadných novelizácií do dátumu podpisu);

EN61029-1 : 2009

EN55014-1 : 2017

EN55014-2 : 2015

EN61000-3-2 : 2014

EN61000-3-3 : 2013

Uchovávateľ technickej dokumentácie: Philippe Vankerkhove, VARO – Vic. Van Rompuy N.V.

Dolupodpísaný koná v mene výkonného riaditeľa spoločnosti,

Philippe Vankerkhove

Regulačné záležitosti – Compliance Manager

Dátum: 15/10/2018